

Dystrybutor Gilbarco SK700-2 CR

2 produkty, z systemem odbioru oparów lub bez + LPG

Wydajność 40 l/min lub 40/70 l/min (przycisk) lub 70 l/min

CR - z mechanicznymi zwijakami węży (niska kolumna 1970 mm)

Rys. nr 18

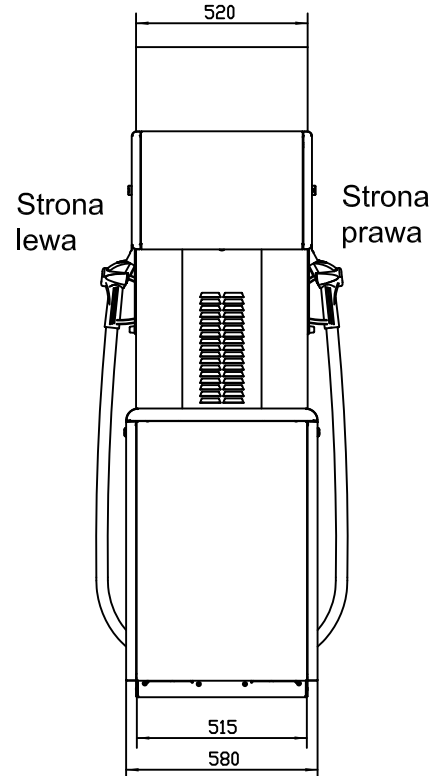
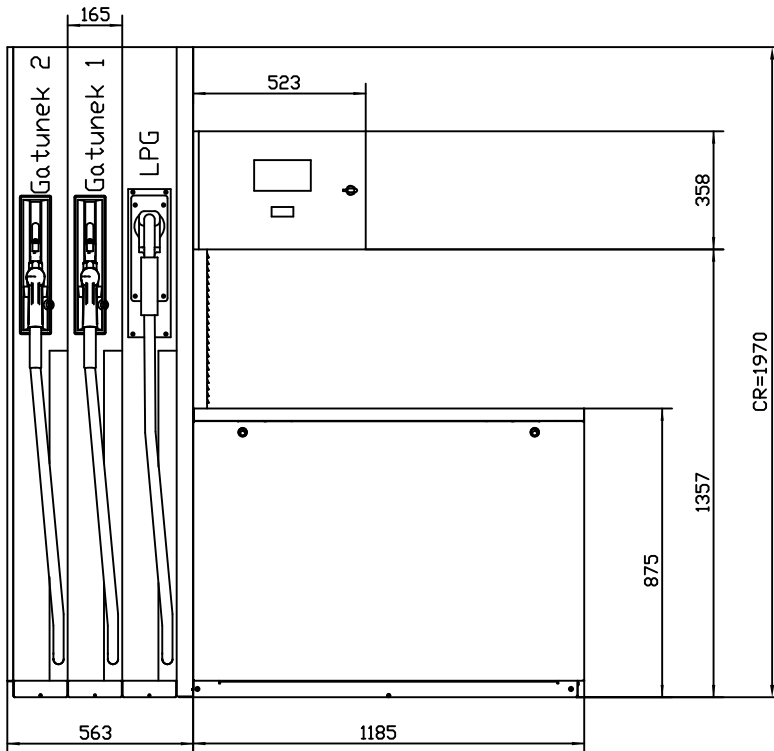

Podstawa dystrybutora

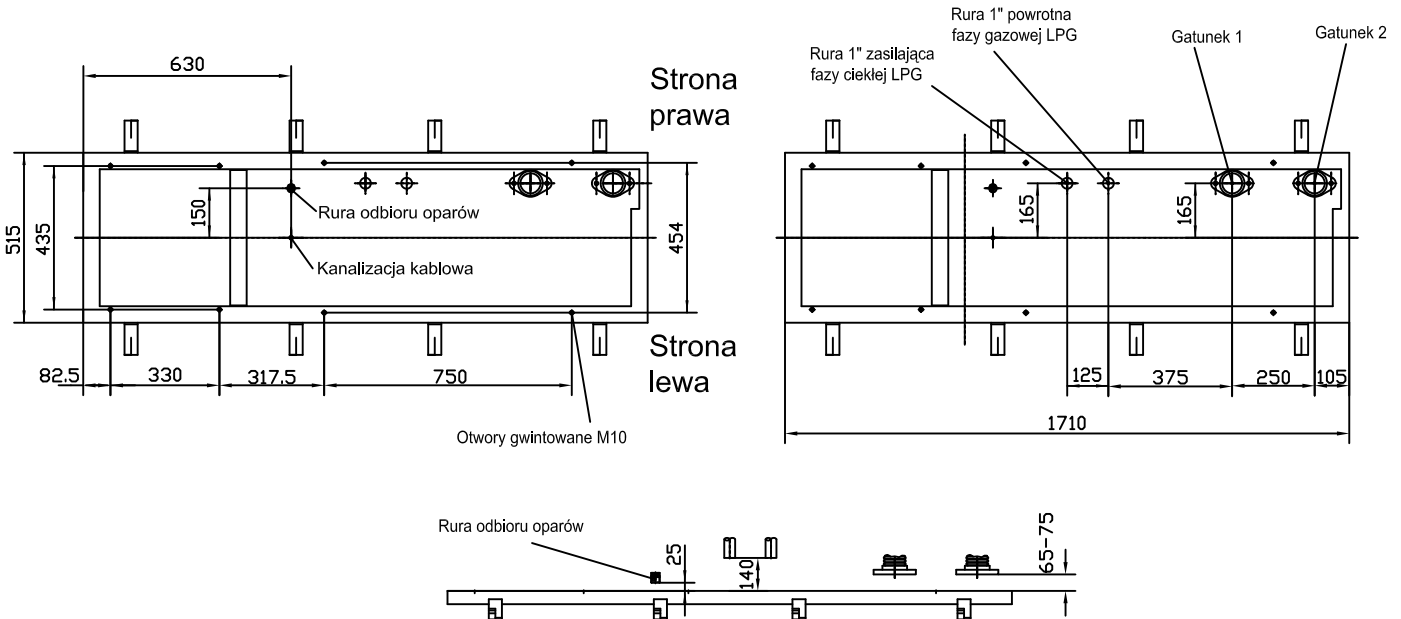

- I. Do dystrybutora należy doprowadzić przewód zasilający benzynoodporny 7x1,5 mm², przewód benzynoodporny 3x1,5 mm² (sterowanie pompą) oraz przewód transmisyjny benzynoodporny, ekranowany 2x0,75 mm². W przypadku dystrybutora z protokołem transmisji LON, Kienzle lub współpracy z terminalem platniczym należy zastosować przewód transmisyjny 8x0,75 mm².
 - UWAGA. W przypadku zastosowania dzwonka przywołania obsługi oraz wyłącznika awaryjnego należy, doprowadzić dodatkowo do dystrybutora LPG dwa przewody benzynoodporne 3x1,5 mm²
 - UWAGA. PRZEWODY POWINNY WYSTAWIĆ MIN. 1,5 M PONAD PODSTAWĘ DYSTRYBUTORA
- II. W tablicy rozdzielczej stacji paliw pod dystrybutor inwestor powinien przygotować następujące zabezpieczenia
 1. Zasilanie elektroniki dystrybutora (1 faza) zabezpieczenie 6A
 2. Zasilanie silników pomp (3 fazy) zabezpieczenie: 10A
- III. Pod dystrybutorem, na rurociągach zasilającym i powrotnym fazy gazowej należy zamontować zawory odcinające oraz zawory zrywnie.
- IV. Rury zasilające LPG i odbioru fazy gazowej LPG, pomiędzy zaworem zrywnym a podłączeniem dystrybutora o średnicy zewnętrznej 22 mm, zakończone 140 mm powyżej ramy.
- V. Ramę pod dystrybutor należy wykonać z kątownika hutniczego L50x50x5
- VI. Rury ssawne 2", zakończone gwintem zewnętrznym 2" min. 65 mm max 75 mm powyżej ramy wraz z kryzą.
- VII. Rura odbioru oparów zakończona gwintem 1", 25 mm powyżej ramy
- VIII. Nad dystrybutorem należy zostawić minimum 150 mm wolnej przestrzeni.
- IX. Odstęp części hydraulicznej od słupa wiaty musi wynosić minimum 150 mm.
- X. Filtr wstępny LPG należy wymienić po raz pierwszy po przelaniu pierwszych 10.000 litrów, a następnie przy każdym spadku wydajności.